

Trädbänk

1. Såga det dimensionshyvlade virket enligt fig. 1. Det ska bli 6 st. benställningar, så du behöver 12 st. A, 6 st. B och 6 st. C.

2. Skruva ihop bitarna med 120 mm-skruv enligt fig. 2.

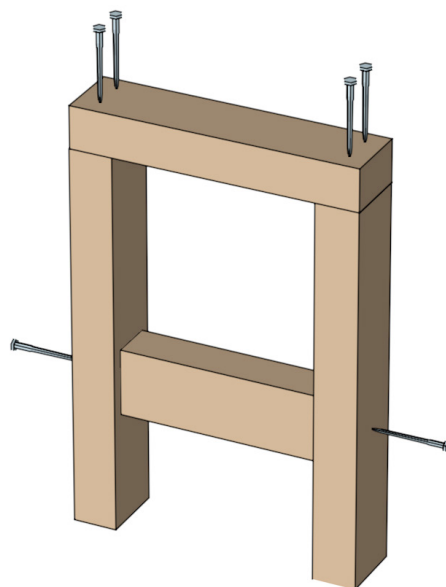
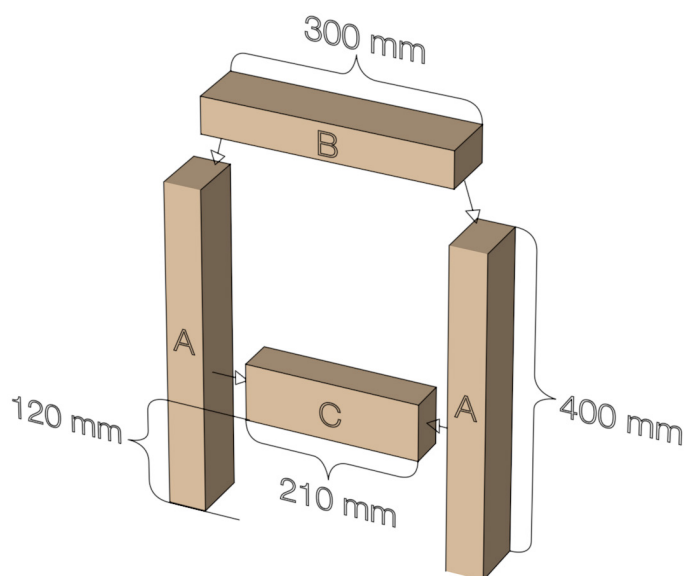

fig. 1.

fig. 2.

3. Såga delarna D i 30 grader i båda ändarna. Limma och skruva fast dem i benställningarna med 75 mm-skruv enligt fig. 3 & 4. Tänk på att bänken ska gå att ställa runt ett träd - mät trädets diameter och lämna minst en av delarna D lös.

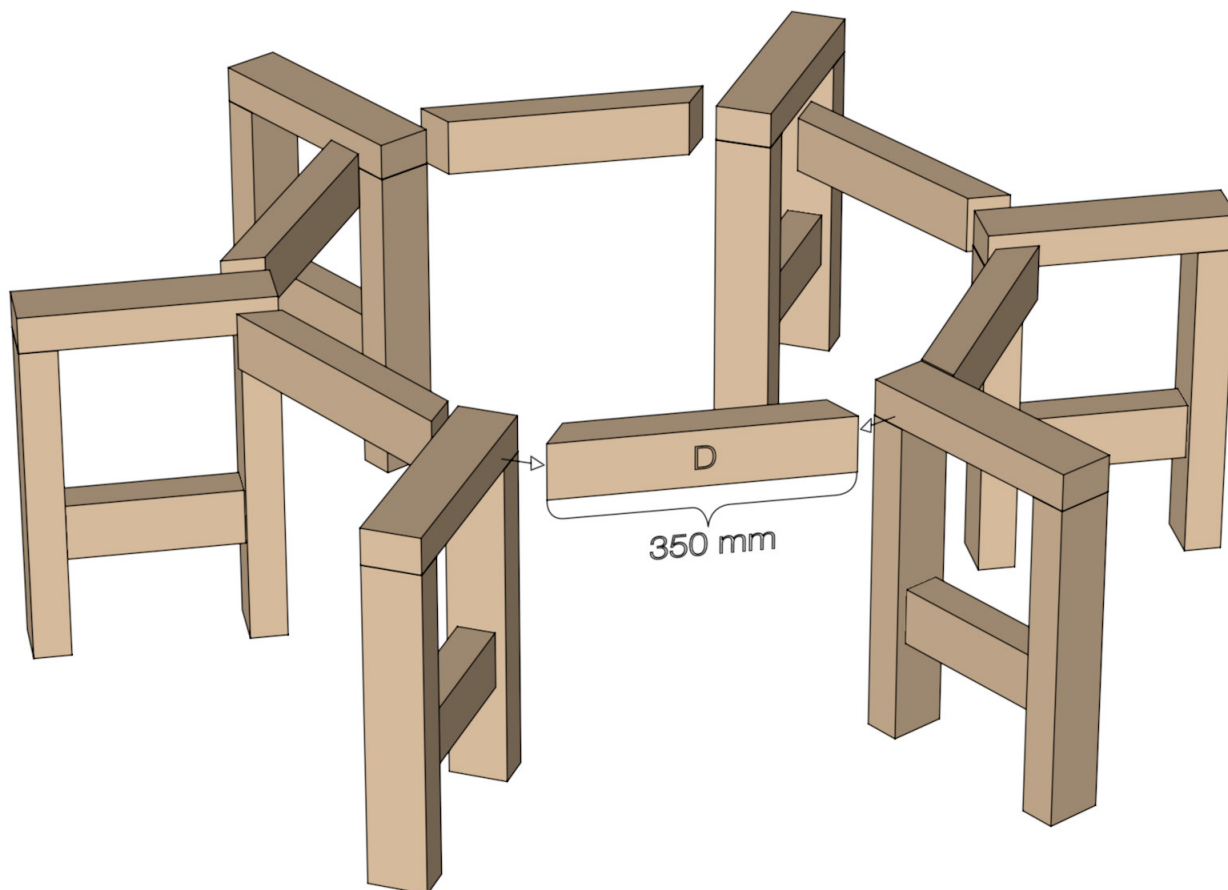

fig. 3.

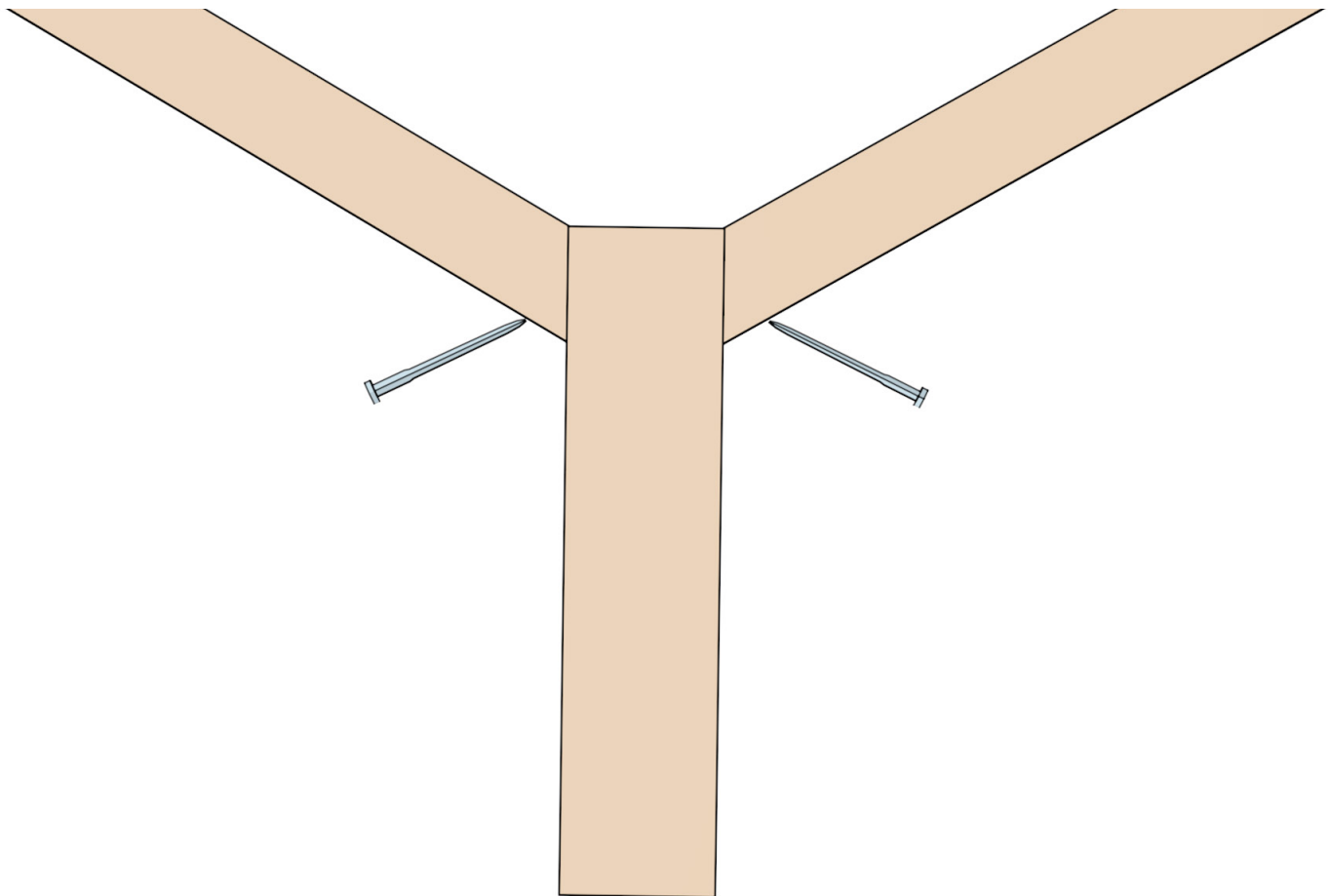

fig. 4.

4. Såga brädorna E & F (se fig. 5 nedan) i 30 grader i båda ändarna. Grundmåla sedan ställningen och sittbrädorna. Måla med dörr- och fönsterfärg när grundfärgen har torkat.

5. Limma och skruva fast alla sittbrädor utom det sista paret med 55 mm-skruv enligt figur 5.

6. Ställ bänken runt trädet och montera de kvarvarande delarna. Låt bli att limma dessa om du enkelt vill kunna ta isär bänken igen.

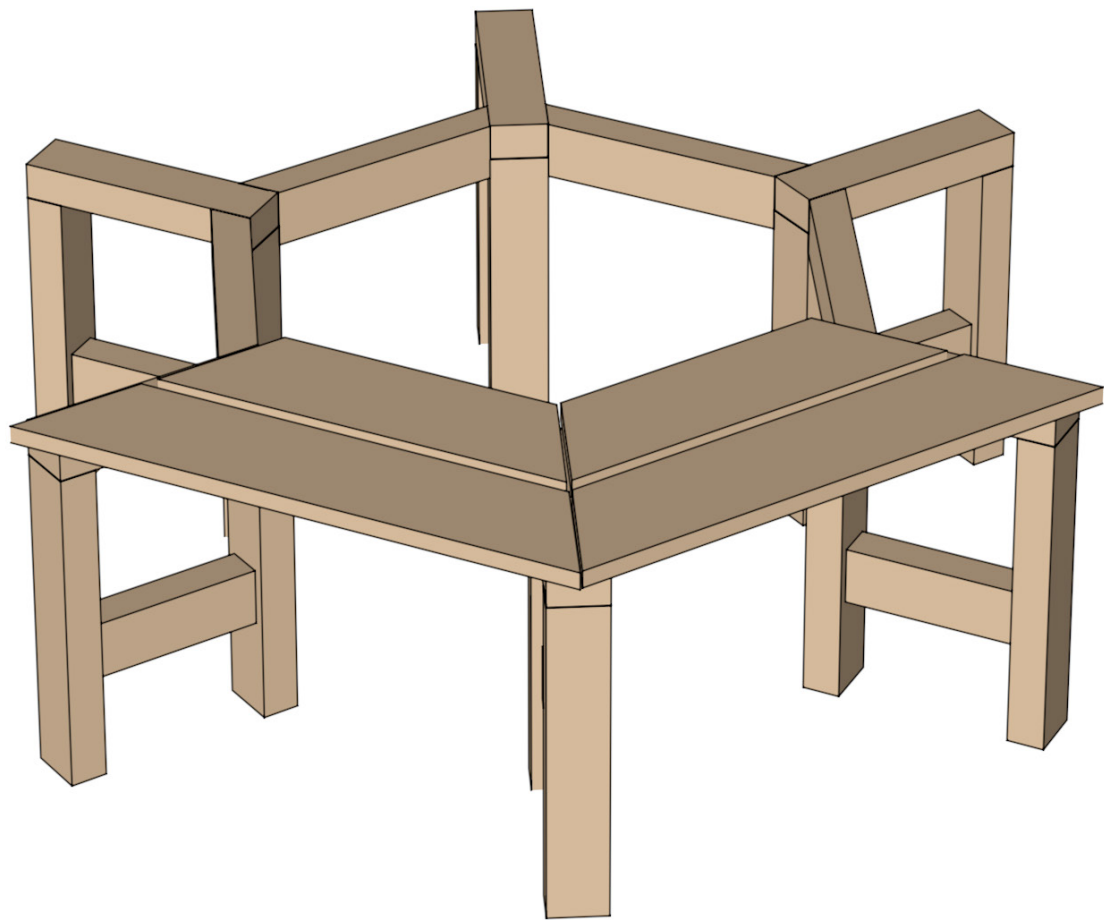
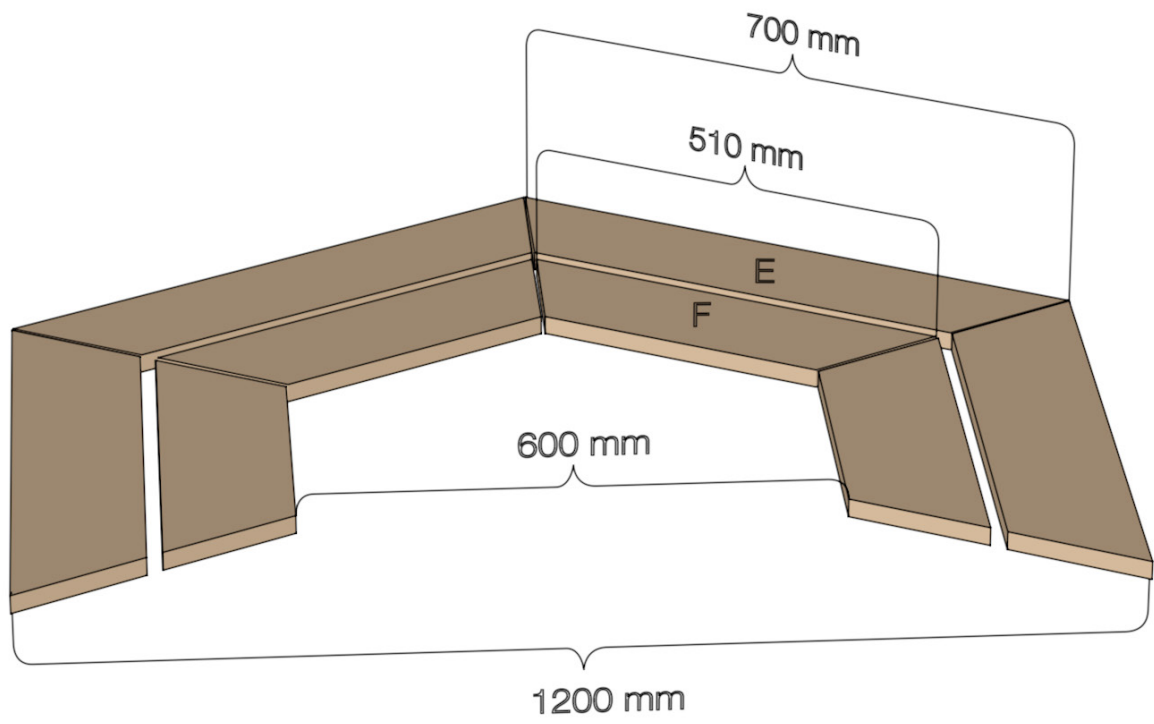

fig. 5.

Materiallista:

Dimensionshyvlat virke 45x70 mm, ca 10 meter

Ytterpanelbrädor 21x145 mm, ca 7,5 meter

Skruv 120 mm, 36 st

Skruv 74 mm, 24 st

Skruv 55 mm, 54 st

Grundfärg

Dörr- och fönsterfärg

Trälim